

VIEL FREUDE MIT DEINEM  
**LINA KOJENBETT**

ODER SOFABETT MIT 20 CM UNTERBETTHÖHE

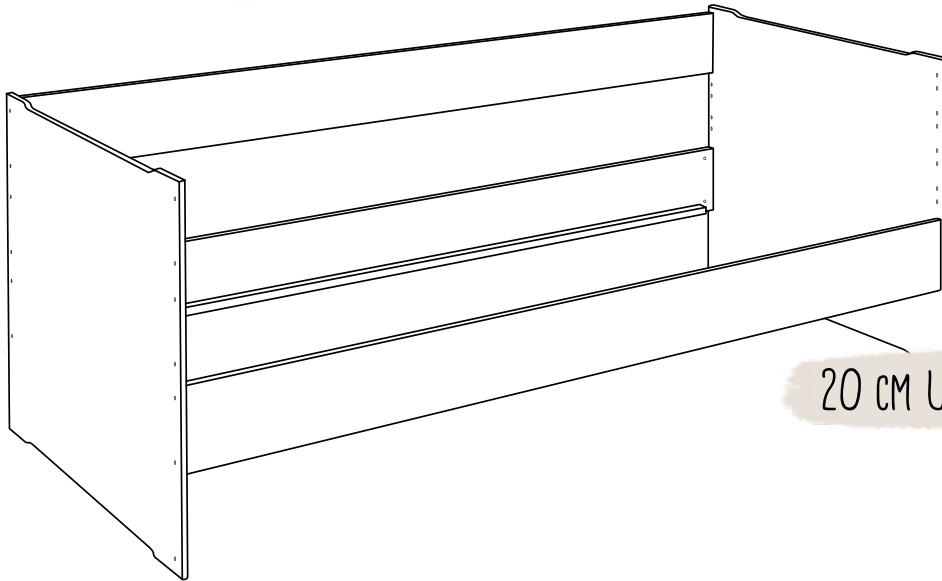

20 CM UNTERBETTHÖHE

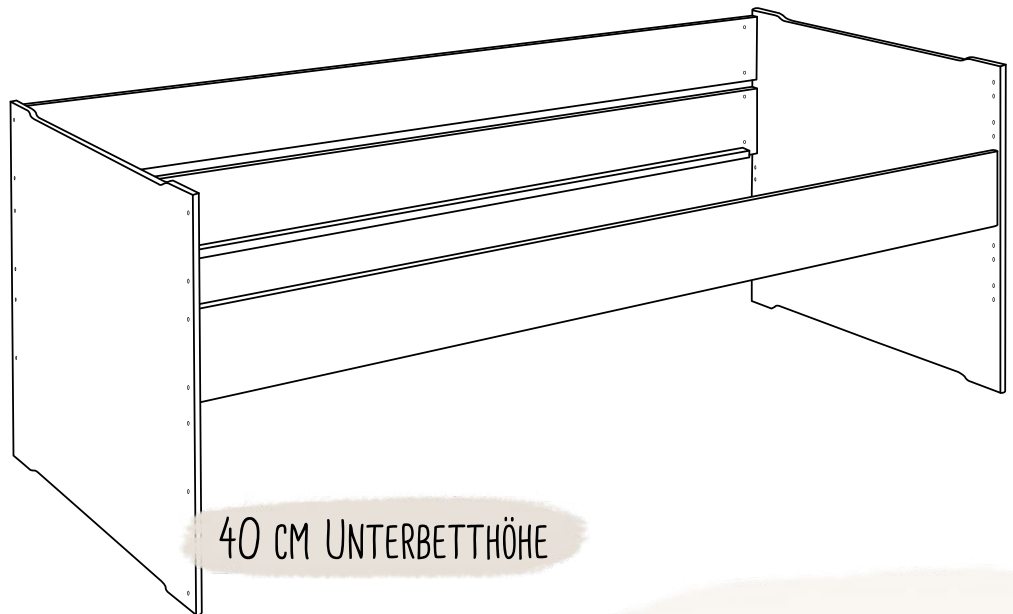

40 CM UNTERBETTHÖHE

## WAS DU NOCH BENÖTIGST



AM BESTEN EINE/EINEN HELFER\*IN

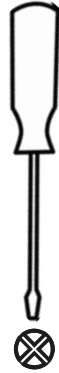

KREUZSCHRAUBendreHER

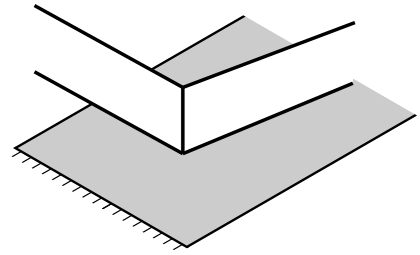

WEICHE UNTERLAGE

## WIR HELFEN DIR GERNE!



+49 (0) 6081 - 44 563 15



INFO@BIO-KINDER.DE



BIOKINDER · AM ERLNBACH 14-18 · 61273 WEHRHEIM

DU FINDEST  
UNS AUCH HIER

@BIOKINDER

BIOKINDER

BIO-KINDER.DE

## PLATZ FÜR NOTIZEN

# WAS ENTHALTEN IST



Holzdübel 8x35 mm - Art.-Nr.: 9-1008

12X



Quermutterbolzen M6x10x13 - Art.-Nr.: 4-1003

12X

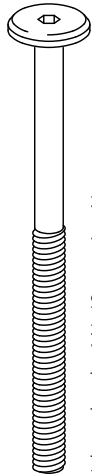

Inbusschraube M6x60mm - Art.-Nr.:

12X

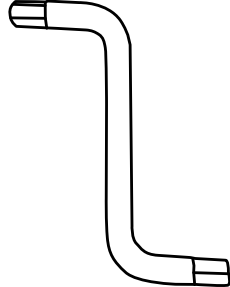

Inbusschlüssel Größe 4 - Art.-Nr.: 19-1018

1X



Kopf- & Fußteil

2X

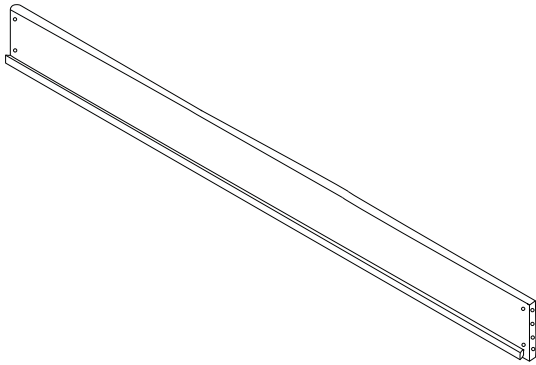

Seitenteil mit Lattenrostauflage

2X

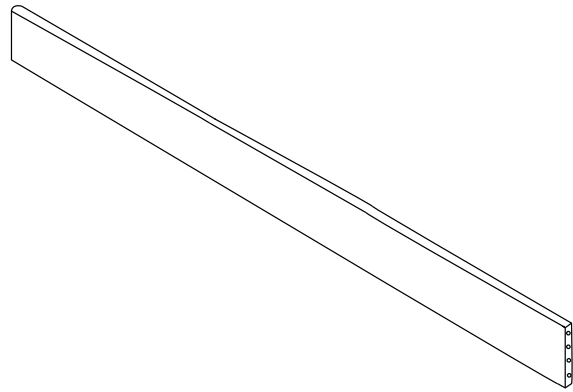

Rückenlehne

1X



# SCHRITT 1

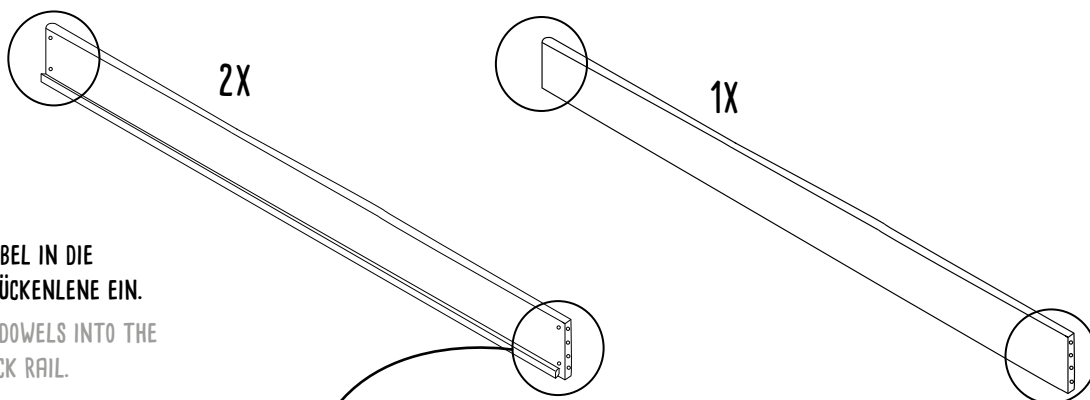

SETZEN SIE ALLE HOLZDÜBEL IN DIE SEITENTEILE SOWIE DIE RÜCKENLENE EIN.  
 INSERT ALL THE WOODEN DOWELS INTO THE SIDE PANELS AND THE BACK RAIL.

Seitenteil mit Lattenrostauflage / Rückenlehne

12X

Abb. ähnlich

VORGANG AUF ALLEN SEITEN WIEDERHOLEN

Seitenteil mit Lattenrostauflage / Rückenlehne

12X

Abb. ähnlich

RICHTEN SIE DEN QUERMUTTERBOLZEN LÄNGS ZUR BOHRUNG AUS.  
 ALIGN THE CROSS NUT BOLT LENGTHWAYS TO THE HOLE.

VORGANG AUF ALLEN SEITEN WIEDERHOLEN

**SEITE 5**  
40 CM UNTERBETTHÖHE

40 CM

**SEITE 6**  
20 CM UNTERBETTHÖHE

20 CM

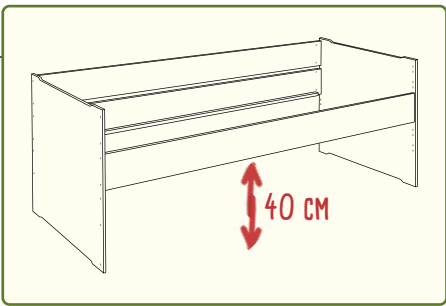

## SCHRITT 2

### 40 CM UNTERBETTHÖHE

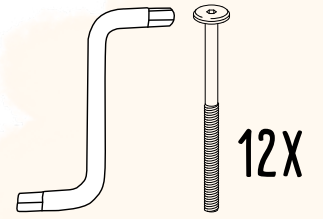

#### HINWEIS

ACHTEN SIE BEI DER MONTAGE DARAUFG, DASS DIE LATTENROSTAUFLAGEN UNTEN UND INNEN LIEGEN.

#### NOTE

WHEN INSTALLING, MAKE SURE THAT THE SLATTED FRAME SUPPORTS ARE AT THE BOTTOM AND ON THE INSIDE

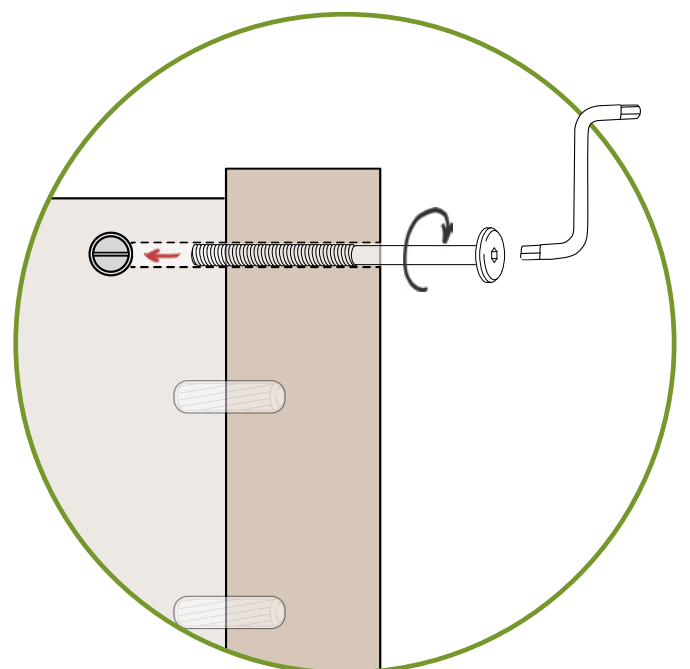
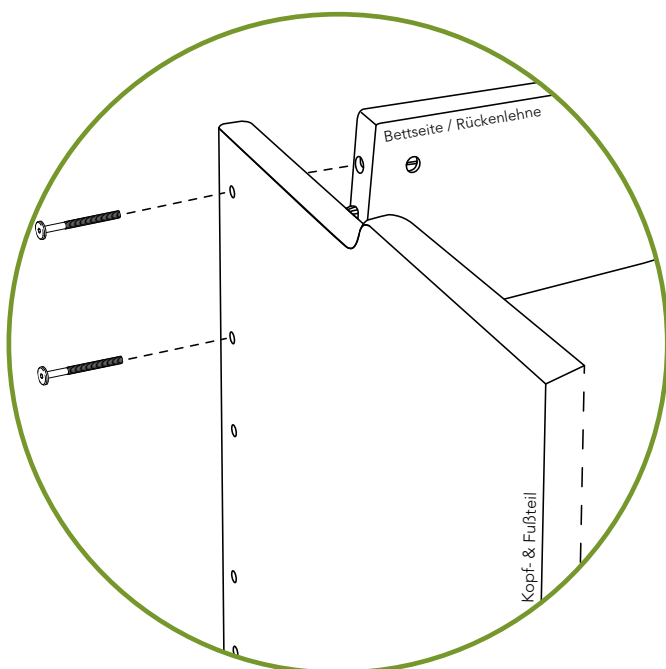
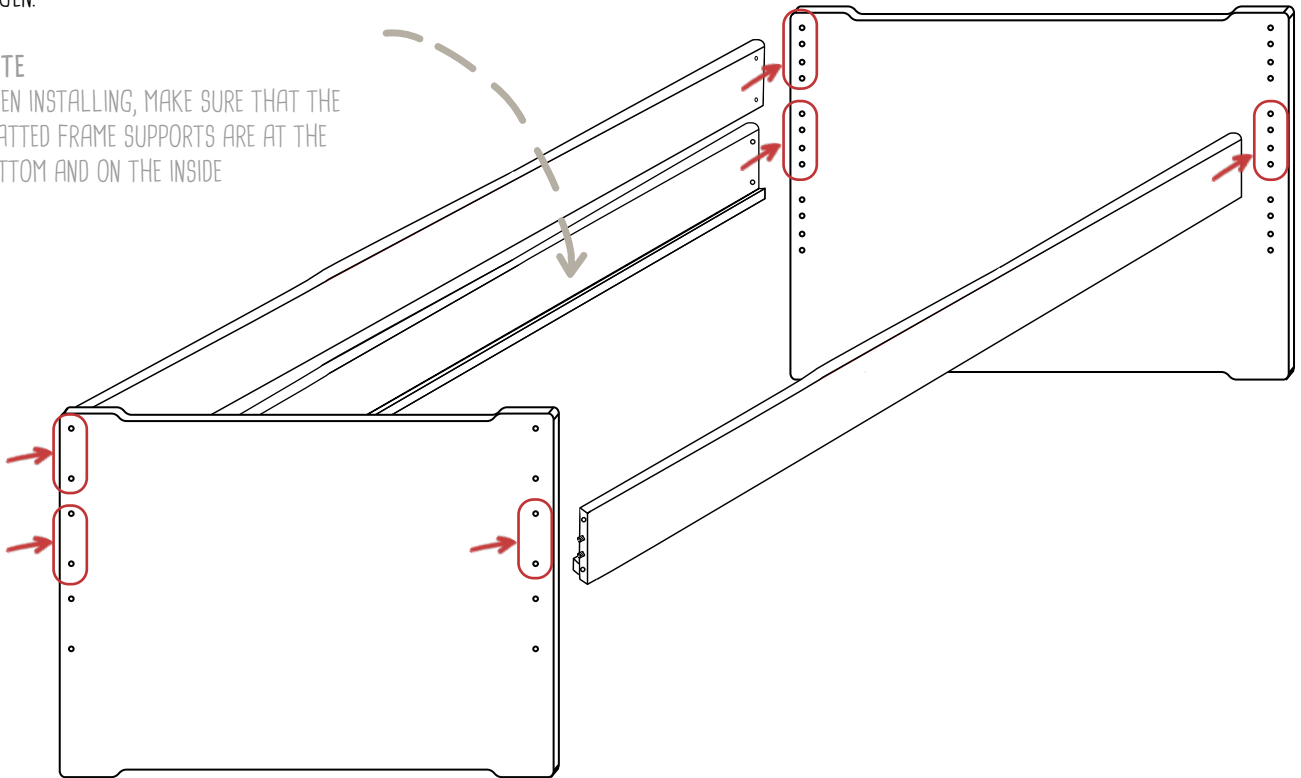

# SCHRITT 2

20 CM UNTERBETTHÖHE

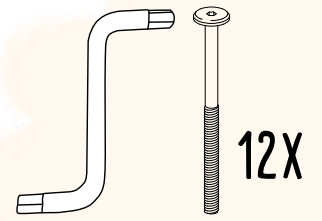
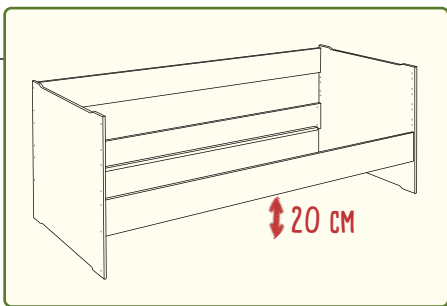

## HINWEIS

ACHTEN SIE BEI DER MONTAGE DARAUFG, DASS DIE LATTENROSTAUFLAGEN UNTEN UND INNEN LIEGEN.

## NOTE

WHEN INSTALLING, MAKE SURE THAT THE SLATTED FRAME SUPPORTS ARE AT THE BOTTOM AND ON THE INSIDE

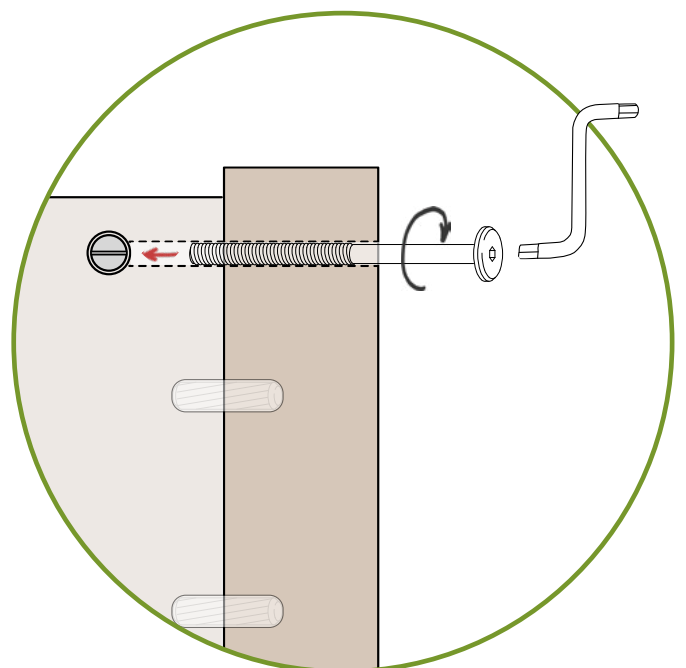
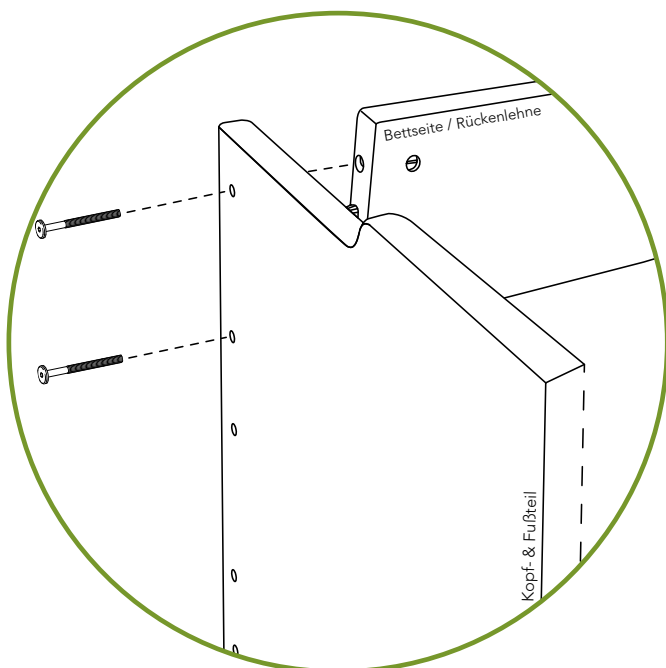
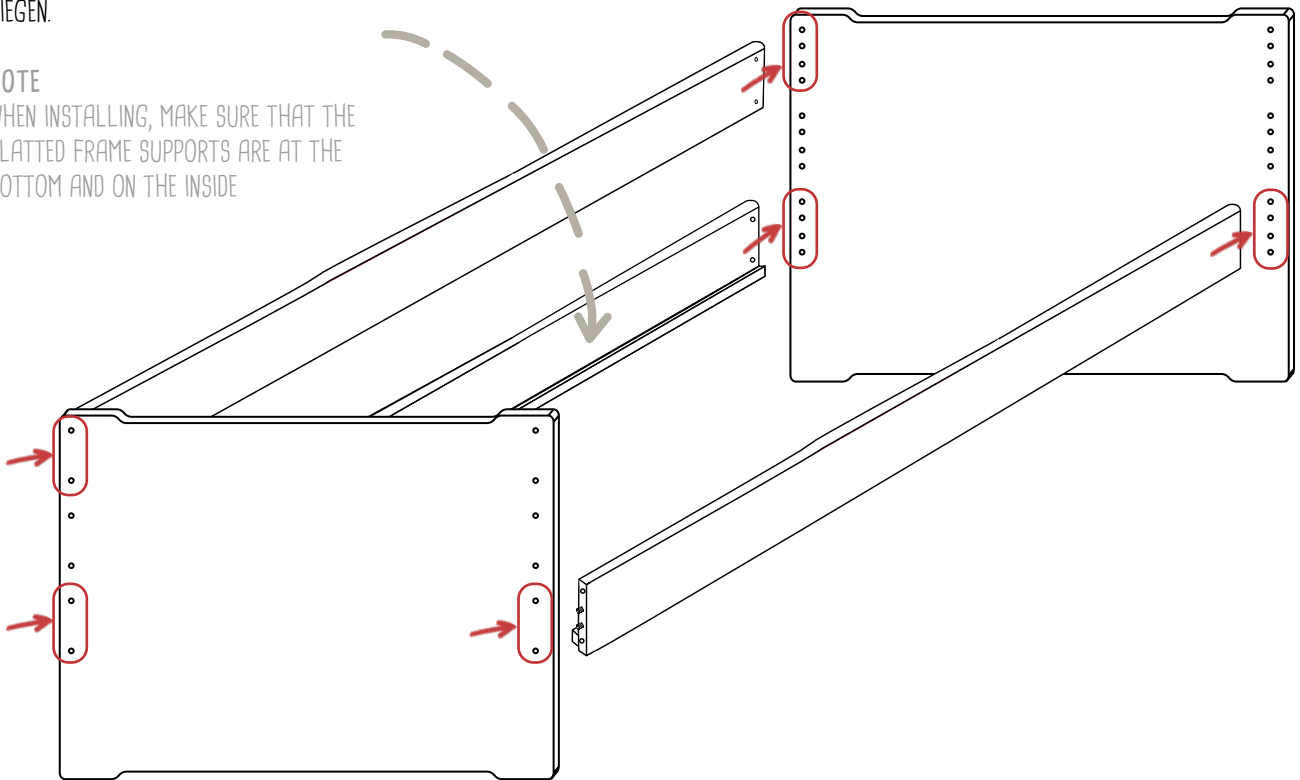

# WAS DU WISSEN SOLLTEST



Du hast ein hochwertiges Möbelstück aus Massivholz erworben. Holz ist ein lebendiger Werkstoff, d.h. es reagiert auf seine Umgebung und arbeitet ständig. Farb- und Strukturunterschiede sowie verschiedene holzartentypische Merkmale sind ganz normal.



## Raumklima

Wenn das Raumklima zu feucht ist (über 60% Luftfeuchtigkeit) nimmt das trockene Holz die feuchte Luft auf. Dadurch vergrößern sich die Zellwände und das Holz dehnt sich aus.

Bei zu trockenem Raumklima (unter 40% Luftfeuchtigkeit) zieht sich das Holz zusammen. Die Holzzellen geben Feuchtigkeit ab, was dazu führt, dass die Zellwände dünner werden. Dein Möbelstück kann sich also leicht verformen.

Wir raten dir deshalb, das Raumklima relativ konstant zu halten. Optimal ist eine Luftfeuchtigkeit zwischen 40% und 60% und eine Raumtemperatur zwischen 18°C und 23°C.



## Geruch & Oberflächenveredelung

Jedes Möbelstück hat seinen einzigartigen Eigengeruch, der durch das verwendete Holz und die Oberflächenbehandlung beeinflusst wird.

Originale Möbel von BioKinder sind frisch mit natürlichem bioola® nature Öl bzw. natürlicher bioola® colour Lasur behandelt. Daher hat dein Möbelstück möglicherweise anfangs einen intensiveren Geruch, der mit der Zeit nachlässt. Das ist ganz normal und wird individuell wahrgenommen. Wir empfehlen dir den Raum gut zu durchlüften.



## Neubauten

Wände und Böden eines Neubaus weisen eine sehr hohe Feuchtigkeit auf. Montiere deine Möbel erst, wenn Wände und Böden ordnungsgemäß ausgetrocknet sind. Sonst könnten Schäden durch Feuchtigkeit oder Schimmelbildung entstehen. Denke daran, dass eine ausreichende Luftzirkulation hinter den Möbeln generell und langfristig wichtig ist.



## Nachhaltigkeit

Gesund, umweltbewusst und nachhaltig. Wir verwenden biologisches Massivholz aus verantwortlicher und zertifizierter Forstwirtschaft - vom Baum bis zum fertigen Möbelstück.



# EIN KLEINER TIPP

Wenn du etwas mehr Farbe in dein Baby- oder Kinderzimmer bringen möchtest, unsere Lina Bettkästen gibt es in vielen verschiedenen Farben! So verpasst du deinem Zimmer im Handumdrehen einen neuen individuellen Look.

# WIE DU BIOKINDER-MÖBEL PFLEGST

Verwende für die tägliche Reinigung ein trockenes Baumwolltuch. Wenn dein Möbelstück stärker verschmutzt ist, kann das Tuch auch nebelfeucht sein. Säurehaltige Flüssigkeiten sofort mit einem saugfähigen Tuch aufnehmen, damit sie nicht auf die Oberfläche einwirken können. Reinige deine Massivholz-Möbel niemals mit zu viel Druck, da Spuren hinterlassen werden könnten.

Zur Beseitigung von oberflächlichen Gebrauchsspuren an deinem Möbelstück aus Erlenholz empfehlen wir dir das bioola® Pflegeset. Trage das Pflegeöl sehr dünn auf der trockenen Holzoberfläche auf. Lasse es mindestens zwei Stunden gut trocknen.

Kleine Kratzer und kleine Farbabsplitterungen kannst du mit der farbigen Holzlasur ausbessern. Dazu ist es wichtig, dass die auszubessernde Stelle sauber, staubfrei und trocken ist. Vor dem Verwenden der Lasur solltest du sie gut schütteln und ggf. auch noch einmal gut durchrühren. Trage die Lasur mit einem kleinen Pinsel ganz dünn und nur direkt auf die auszubessernde Stelle auf das rohe Holz auf. Du solltest die Lasur danach gut trocknen lassen (12-24 Stunden). Sollte die Farbe noch nicht ausreichend gedeckt haben, kannst du den Auftrag wiederholen.

## SCHON ENTDECKT?

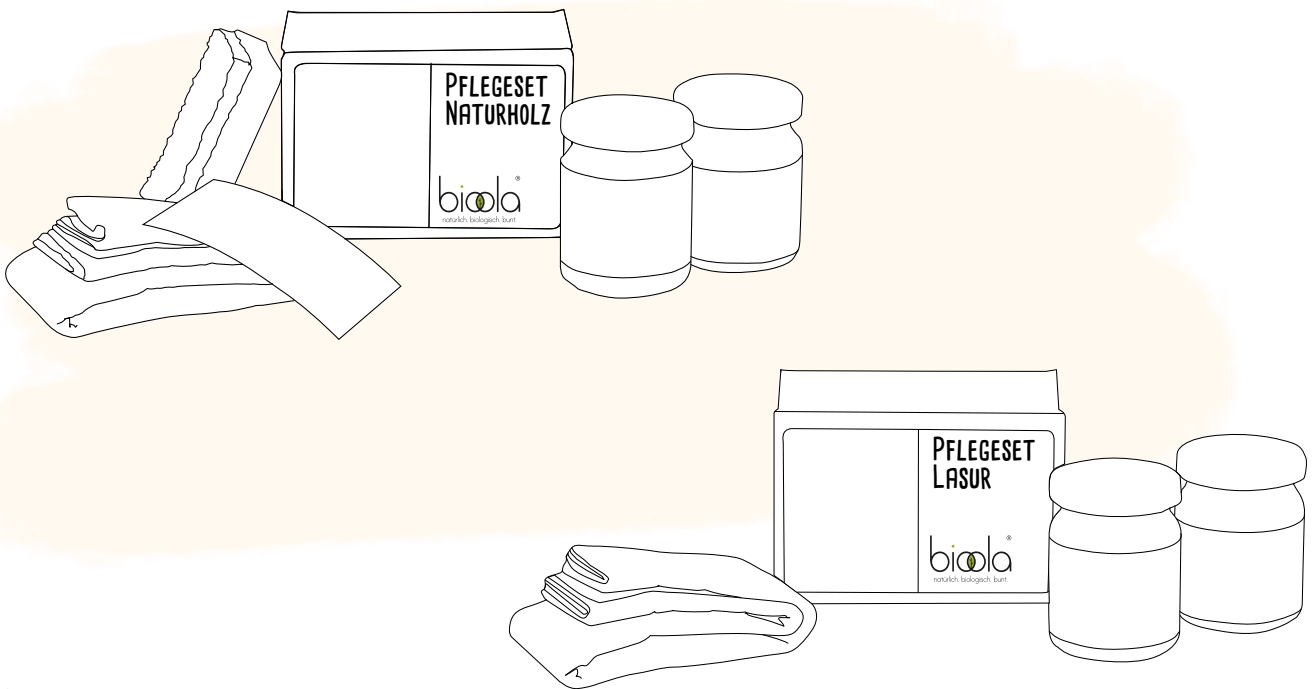

### WIR EMPFEHLEN:

**BIOKINDER PFLEGESET FÜR ERLLENHOLZ** ART.-NR. 26421

**BIOKINDER PFLEGESET FÜR FARBIG-LASIERTES KIEFERNHOLZ** ART.-NR. 26422

ZUM PFLEGEN UND AUFARBEITEN DER HOLZBEREICHEN



# Wichtige Hinweise - Sorgfältig lesen!

## Sicherheitshinweis

Bitte überzeuge dich regelmäßig vom festen Sitz aller Schrauben. Die Schrauben können sich mit der Zeit lockern, wodurch Klemmstellen entstehen und sich Gegenstände verhaken können.

## Warnung

Benutze das Möbelstück nicht mehr, wenn einzelne Teile fehlen, gebrochen, zerrissen oder beschädigt sind. Verwende bitte nur von **BioKinder** empfohlene original Ersatzteile.

Vergewissere dich, dass das Möbelstück nicht in der Nähe von offenem Feuer oder starken Hitzequellen, z.B. elektrische Heizstrahler oder Gasöfen aufgestellt ist.

**Hebe die Aufbauanleitung  
für eine spätere Demontage bzw. Montage gut auf.**

