

VIEL FREUDE MIT DEINEM  
**LAURA KINDERBETT**

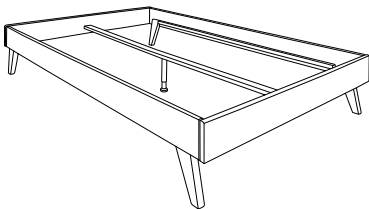

ART.-NR. 28261, 28262

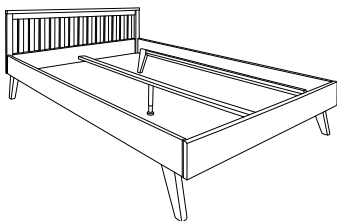
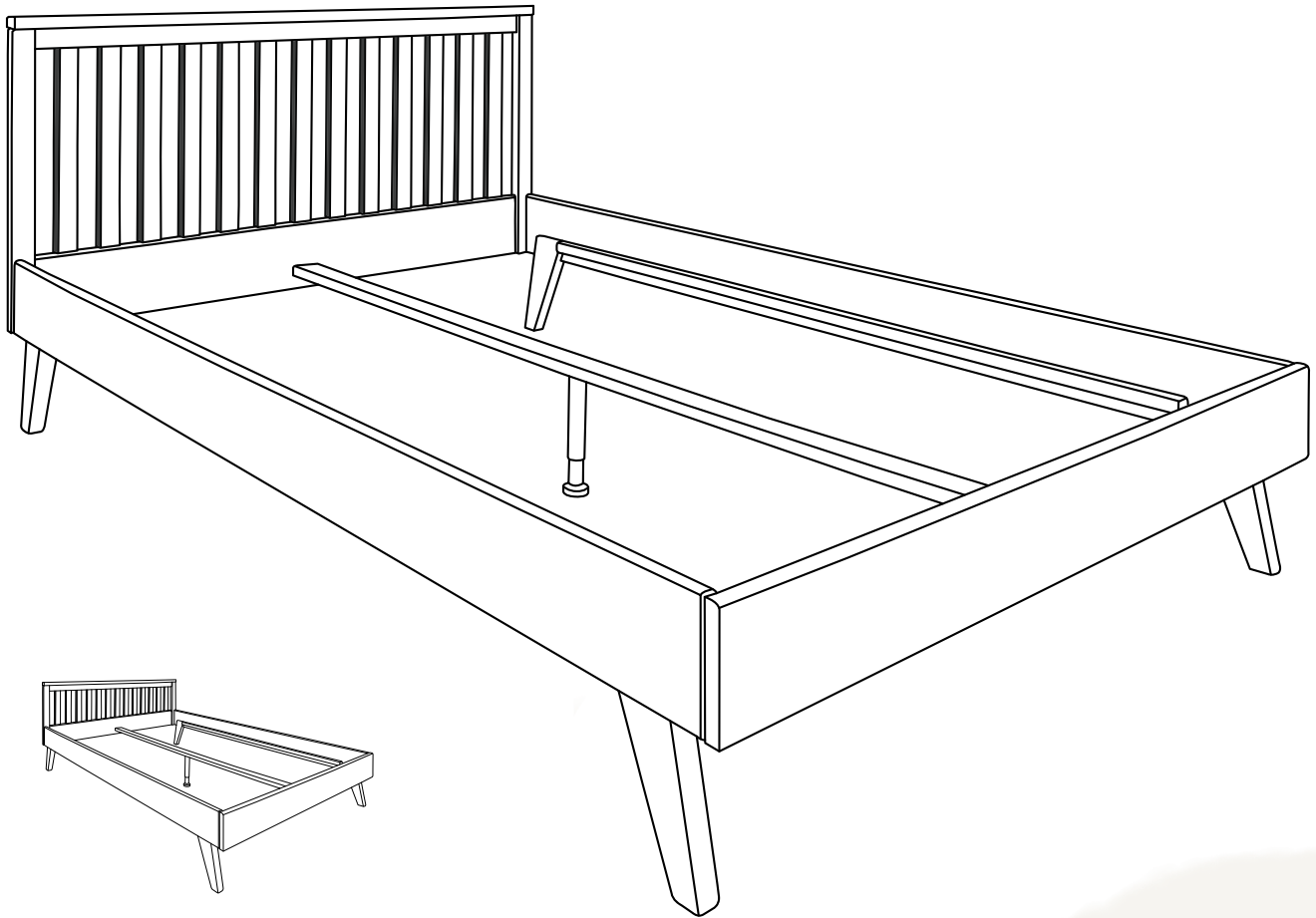

VERSCHIEDENE  
KOPFTEILE VERFÜGBAR

IN 90x200 CM  
ODER 140 x 200 CM

M0043.1

**BioKinder**<sup>®</sup> 

ZUSAMMEN GESUNDE WEGE GEHEN!

# WAS ENTHALTEN IST

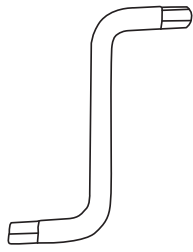

Inbusschlüssel Größe 4 - Art.-Nr.: 19-1018

1X

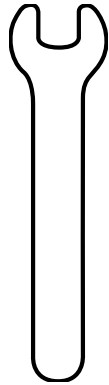

Schraubenschlüssel

1X



Halbmond-Unterlegscheiben

8X

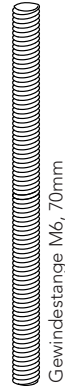

Gewindestange M6, 70mm

8X



Mutter M6

8X

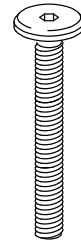

Schraube M6x35 - Art.-Nr.:

12X



Holztübel 5x30 mm - Art.-Nr.: 104-18896

8X

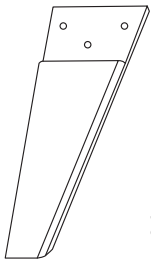

Fuß für Bettseite

4X

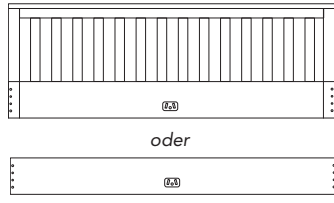

Kopfteil, je nach Modell

1X

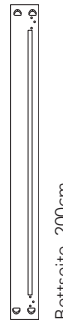

Bettseite, 200cm

2X



Fußteil

1X

Nur für Modell 140 x 200 cm



Stützfuß

1X

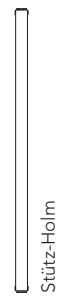

Stütz-Holm

1X

# WAS DU NOCH BENÖTIGST



AM BESTEN EINE/EINEN HELFER\*IN

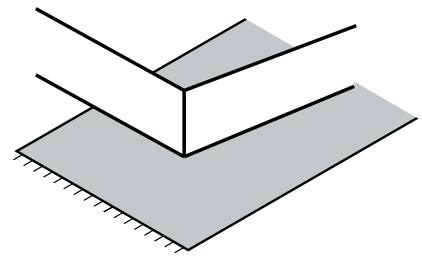

WEICHE UNTERLAGE

# WIR HELFEN DIR GERNE!



+49 (0) 6081 - 44 563 15



INFO@BIO-KINDER.DE



BIOKINDER · AM ERLNBACH 14-18 · 61273 WEHRHEIM

DU FINDEST  
UNS AUCH HIER



@BIOKINDER



BIOKINDER



BIO-KINDER.DE

## SCHRITT 1

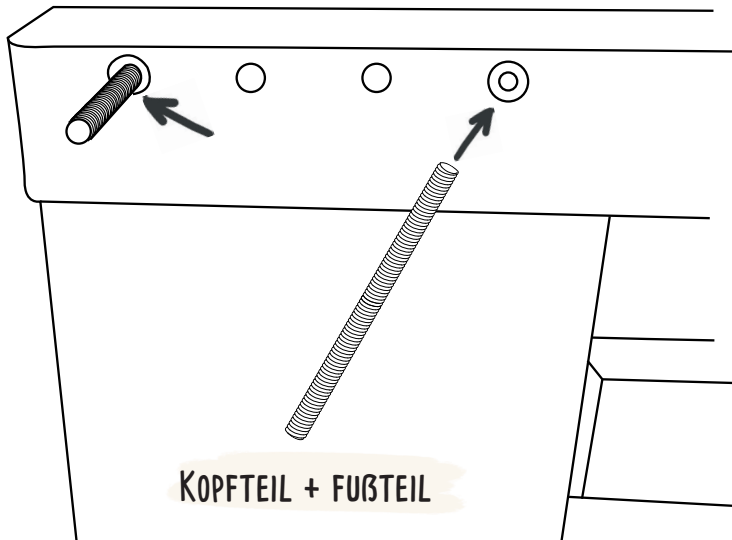

8x



SCHRAUBEN SIE IN DAS KOPF- UND IN DAS FUßTEIL AN BEIDEN SEITEN JE ZWEI GEWINDESTANGEN IN DIE VORGESEHENEN METALL-AUFNAHMEN

SCREW TWO THREADED RODS EACH INTO THE METAL SOCKETS PROVIDED IN THE HEAD AND FOOT SECTIONS ON BOTH SIDES.

## SCHRITT 2

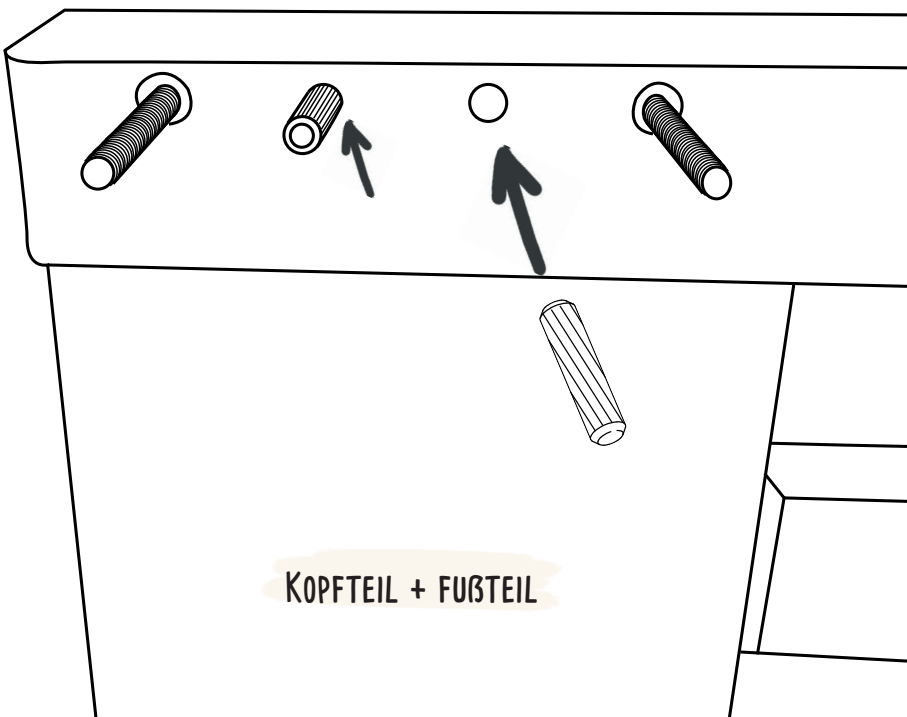

8x



SETZEN SIE NUN IN DIE RESTLICHEN BOHRUNGEN DES KOPF- UND FUßTEILS JEWEILS ZWEI HOLZDÜBEL EIN.

NOW INSERT TWO WOODEN DOWELS IN EACH OF THE REMAINING HOLES IN THE HEAD AND FOOT SECTIONS.

# SCHRITT 3

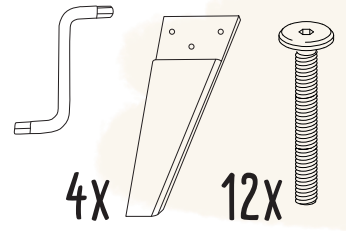

MONTIEREN SIE DIE FÜÙE MIT JE DREI FLACHKOPFSCHRAUBEN AN BEIDEN BETTSEITEN.  
MOUNT THE FEET WITH THREE FLAT-HEAD SCREWS ON EACH SIDE OF THE BED.

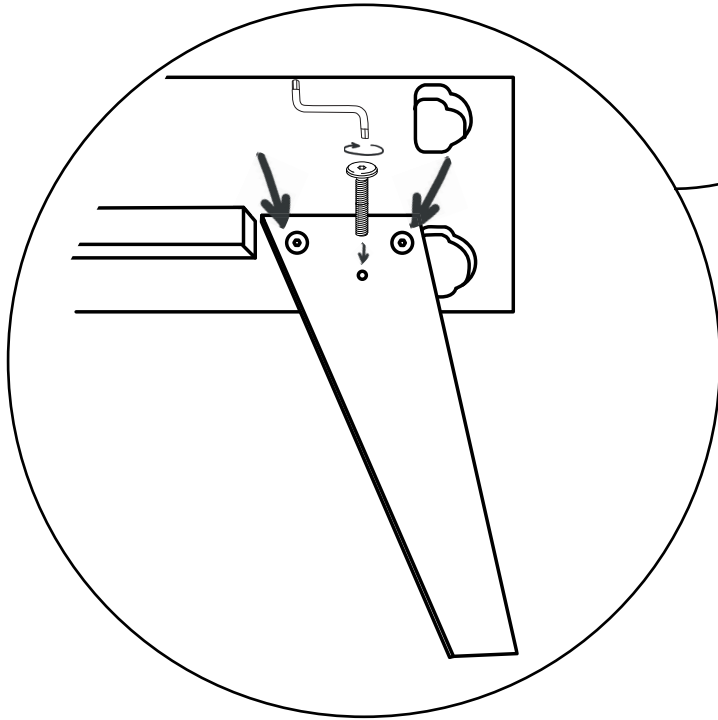

2x ↓

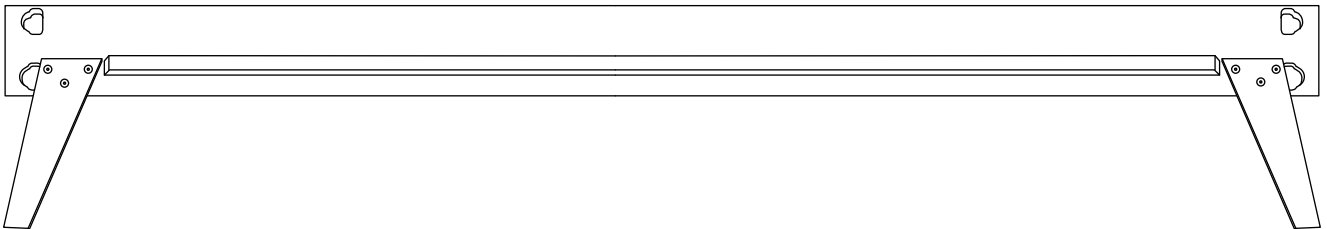

# SCHRITT 4



8X



8X

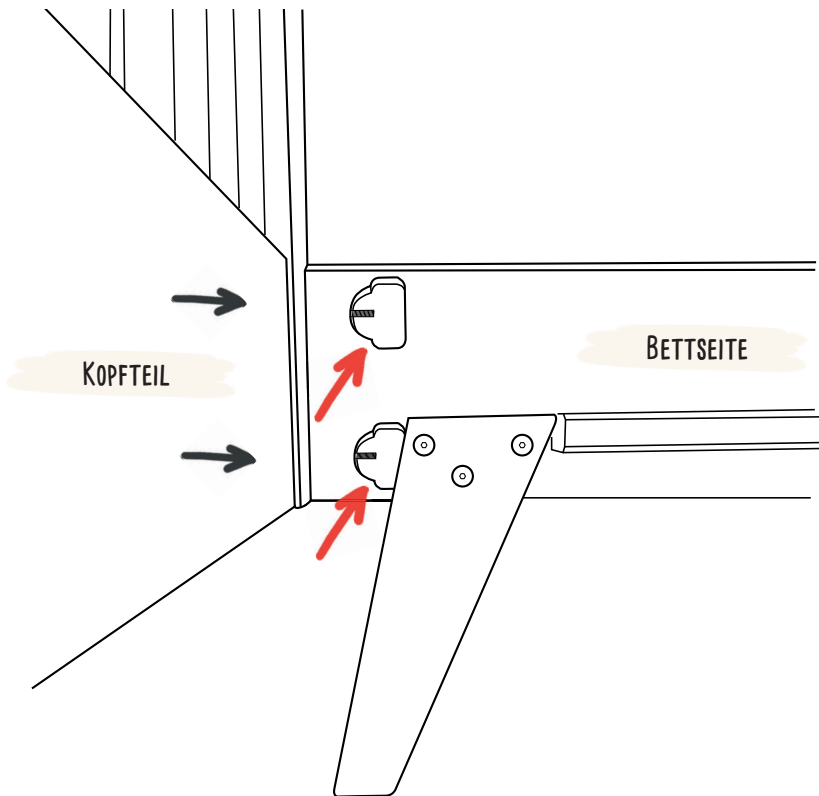

STECKEN SIE DAS KOPF- SOWIE DAS FUßTEIL MIT DEN BETTSEITEN ZUSAMMEN. VERSCHRAUBEN SIE ALLE TEILE MIT DEN HALB-MOND-UNTERLEGSCHLEIBEN.

PUT THE HEADBOARD AND FOOTBOARD TOGETHER WITH THE BED SIDES. SCREW ALL PARTS TOGETHER WITH THE HALF-MOON WASHERS.

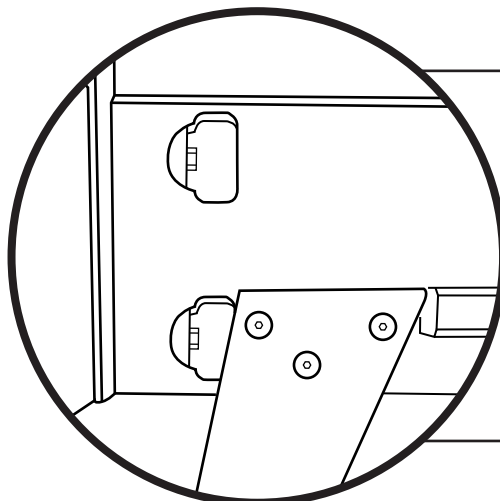
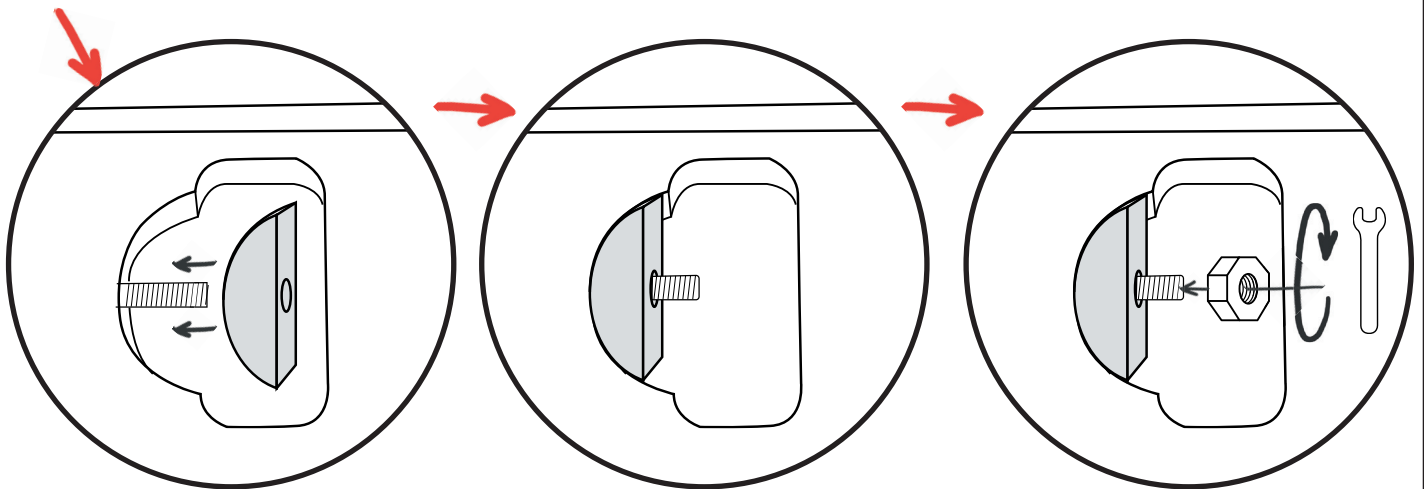

VERSCHRAUBEN SIE AUF DIESE WEISE ALLE VIER ECKEN DES BETTES AM KOPFTEIL SOWIE AM FUßTEIL.

SCREW ALL FOUR CORNERS OF THE BED TO THE HEADBOARD AND FOOTBOARD IN THIS WAY.

# SCHRITT 6



NUR FÜR MODELL 140 X 200 CM

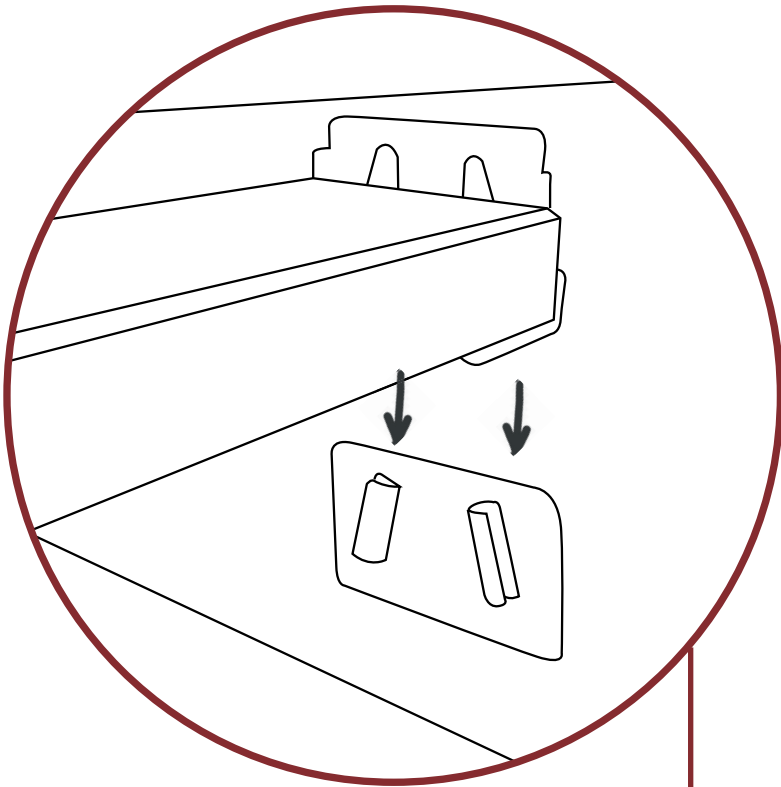

SETZEN SIE DEN LÄNGS-HOLM IN DER MITTE DES RAHMENS EIN. SCHIEBEN SIE IHN VON OBEN AUF DIE DAFÜR VORGESEHENEN KLAMMERN.

INSERT THE LONGITUDINAL SPAR IN THE MIDDLE OF THE FRAME. SLIDE IT FROM ABOVE ONTO THE CLAMPS PROVIDED FOR THIS PURPOSE.

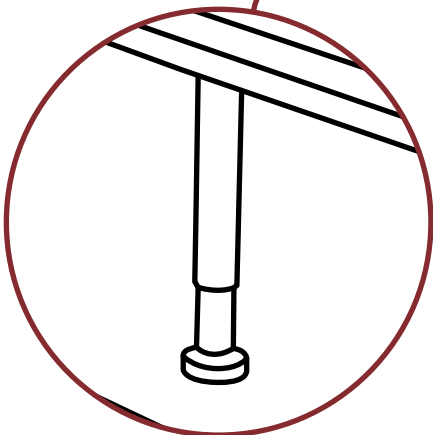
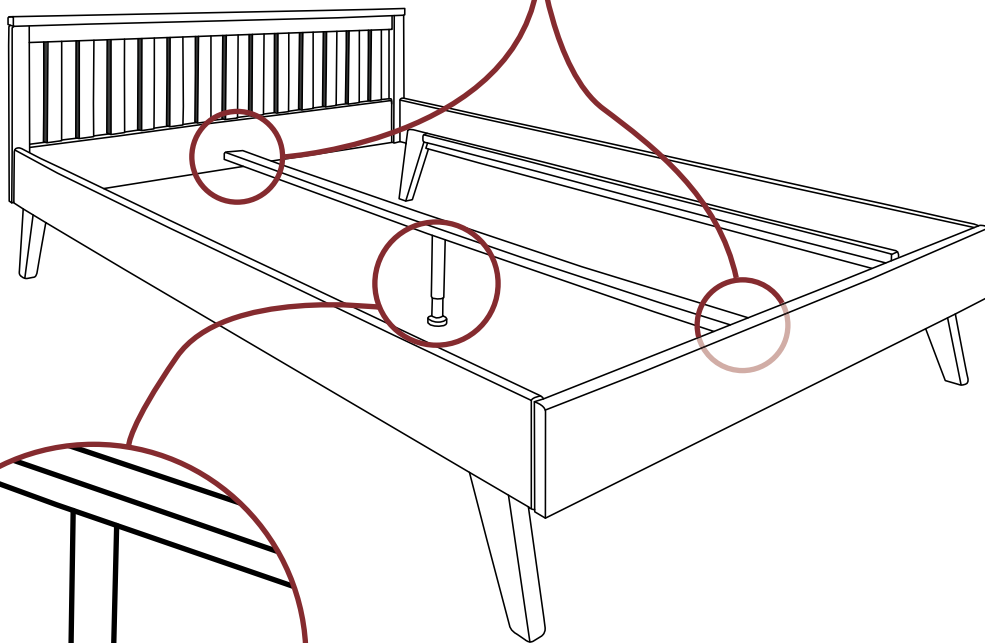

SETZEN SIE ZULETZT DEN FUß UNTER DEM HOLM EIN UND PASSEN SIE IHN AUF DIE KORREKTE HÖHE AN.

FINALLY, INSERT THE FOOT UNDER THE BAR AND ADJUST IT TO THE CORRECT HEIGHT.

# WAS DU WISSEN SOLLTEST



Du hast ein hochwertiges Möbelstück aus Massivholz erworben. Holz ist ein lebendiger Werkstoff, d.h. es reagiert auf seine Umgebung und arbeitet ständig. Farb- und Strukturunterschiede sowie verschiedene holzartentypische Merkmale sind ganz normal.



## Raumklima

Wenn das Raumklima zu feucht ist (über 60% Luftfeuchtigkeit) nimmt das trockene Holz die feuchte Luft auf. Dadurch vergrößern sich die Zellwände und das Holz dehnt sich aus.

Bei zu trockenem Raumklima (unter 40% Luftfeuchtigkeit) zieht sich das Holz zusammen. Die Holzzellen geben Feuchtigkeit ab, was dazu führt, dass die Zellwände dünner werden. Dein Möbelstück kann sich also leicht verformen.

Wir raten dir deshalb, das Raumklima relativ konstant zu halten. Optimal ist eine Luftfeuchtigkeit zwischen 40% und 60% und eine Raumtemperatur zwischen 18°C und 23°C.



## Geruch & Oberflächenveredelung

Jedes Möbelstück hat seinen einzigartigen Eigengeruch, der durch das verwendete Holz und die Oberflächenbehandlung beeinflusst wird.

Originale Möbel von BioKinder sind frisch mit natürlichem bioola® nature Öl bzw. natürlicher bioola® colour Lasur behandelt. Daher hat dein Möbelstück möglicherweise anfangs einen intensiveren Geruch, der mit der Zeit nachlässt. Das ist ganz normal und wird individuell wahrgenommen. Wir empfehlen dir den Raum gut zu durchlüften.



## Neubauten

Wände und Böden eines Neubaus weisen eine sehr hohe Feuchtigkeit auf. Montiere deine Möbel erst, wenn Wände und Böden ordnungsgemäß ausgetrocknet sind. Sonst könnten Schäden durch Feuchtigkeit oder Schimmelbildung entstehen. Denke daran, dass eine ausreichende Luftzirkulation hinter den Möbeln generell und langfristig wichtig ist.



## Nachhaltigkeit

Gesund, umweltbewusst und nachhaltig. Wir verwenden biologisches Massivholz aus verantwortlicher und FSC-zertifizierter Forstwirtschaft - vom Baum bis zum fertigen Möbelstück.



# EIN KLEINER TIPP

Mit einem passenden Bettkasten schaffst du ganz schnell mehr Stauraum oder sogar ein Schlafplatz für Übernachtungsgäste. Alle Infos zum Nico Bettkasten und seinen Möglichkeiten findest du auf [www.bio-kinder.de](http://www.bio-kinder.de)

# WIE DU BIOKINDER-MÖBEL PFLEGST



Verwende für die tägliche Reinigung ein trockenes Baumwolltuch. Wenn dein Möbelstück stärker verschmutzt ist, kann das Tuch auch nebelfeucht sein. Säurehaltige Flüssigkeiten sofort mit einem saugfähigen Tuch aufnehmen, damit sie nicht auf die Oberfläche einwirken können. Reinige deine Massivholz-Möbel niemals mit zu viel Druck, da Spuren hinterlassen werden könnten.

Zur Beseitigung von oberflächlichen Gebrauchsspuren an deinem Möbelstück aus Erlenholz empfehlen wir dir das bioola® Pflegeset. Trage das Pflegeöl sehr dünn auf der trockenen Holzoberfläche auf. Lasse es mindestens zwei Stunden gut trocknen.

Kleine Kratzer und kleine Farbabsplitterungen kannst du mit der farbigen Holzlasur ausbessern. Dazu ist es wichtig, dass die auszubessernde Stelle sauber, staubfrei und trocken ist. Vor dem Verwenden der Lasur solltest du sie gut schütteln und ggf. auch noch einmal gut durchrühren. Trage die Lasur mit einem kleinen Pinsel ganz dünn und nur direkt auf die auszubessernde Stelle auf das rohe Holz auf. Du solltest die Lasur danach gut trocknen lassen (12-24 Stunden). Sollte die Farbe noch nicht ausreichend gedeckt haben, kannst du den Auftrag wiederholen.



## SCHON ENTDECKT?

DAMIT DU EXTRA LANGE FREUDE AN DEINEM BABYBETT HAST

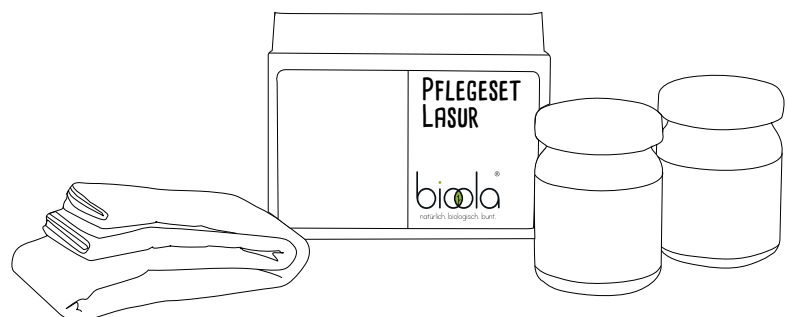
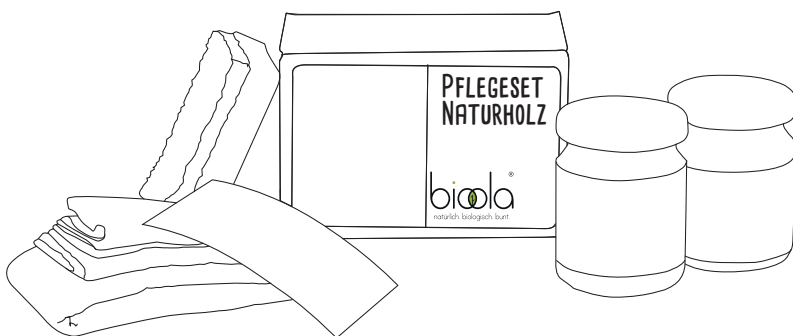

UNSERE PFLEGESETS FINDEST DU IN UNSEREM  
SHOP UNTER [WWW.BIO-KINDER](http://WWW.BIO-KINDER)



# Wichtige Hinweise - Sorgfältig lesen!

## Sicherheitshinweis

Bitte überzeuge dich regelmäßig vom festen Sitz aller Schrauben. Die Schrauben können sich mit der Zeit lockern, wodurch Klemmstellen entstehen und sich Gegenstände verhaken können.

## Warnung

Benutze das Möbelstück nicht mehr, wenn einzelne Teile fehlen, gebrochen, zerrissen oder beschädigt sind. Verwende bitte nur von **BioKinder®** empfohlene original Ersatzteile.

Vergewissere dich, dass das Möbelstück nicht in der Nähe von offenem Feuer oder starken Hitzequellen, z.B. elektrische Heizstrahler oder Gasöfen aufgestellt ist.

**Hebe die Aufbauanleitung für eine spätere Demontage bzw. Montage gut auf.**



**DE** Warnung: Plastiktüten können gefährlich sein. Halte diese Tüte zur Vermeidung von Ersticken- gefahr von Babys und Kleinkindern fern.

**EN** Warning: Plastic bags can be hazardous; keep this out of the reach of babies and children in order to avoid choking.

**FR** Attention: Les sacs en plastique peuvent être dangereux. Pour éviter le danger de suffocation, garder les sacs éloignés des bébés et des enfants.

**ES** Advertencia: Las bolsas de plástico pueden ser peligrosas. Mantenga esta bolsa fuera del alcance de bebés y niños para evitar que se asfixien.

**NL** Waarschuwing: Plastic zakken kunnen gevaarlijk zijn; houd dit plastic weg bij babies en kinderen om verstikking te voorkomen.





[WWW.BIO-KINDER.DE](http://WWW.BIO-KINDER.DE)

